

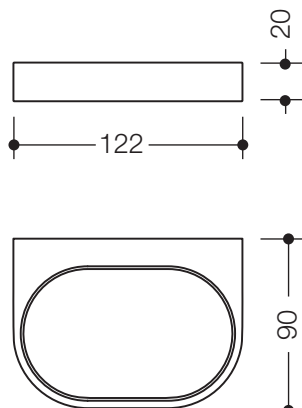

Halter 800.02.10090

- ovaler Wandhalter
- für Seifenschale 800.02.010
- zur Wandmontage, verdeckte Befestigung
- 122 mm breit, 20 mm hoch, 90 mm tief
- aus hochwertigem Polyamid in den HEWI Farben 98 (Signalweiß) oder 99 (Reinweiß)
- inklusive korrosionsfreiem HEWI Befestigungsmaterial

Abmessungen in mm



Farben

98	99
----	----

Technische Änderungen vorbehalten, 20.09.2019