



Z051802-00090 SH KÜCHENARMATUR EHM ASCONA_1

Produktabbildung



Maßzeichnung

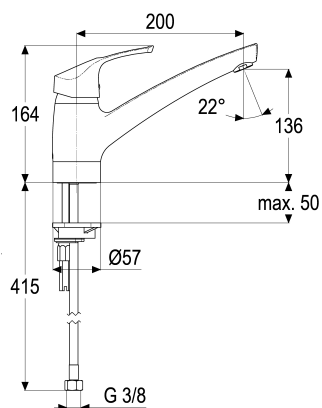

Produktbeschreibung

Küchenarmatur
mocca
Flexschläuche 3/8" DIN DVGW
Strahlregler Durchflussklasse A
mit Schnellbefestigung

Ausschreibungstext

Z051802-00090
Heinrich Schulte
Küchenarmatur
ascona_1
mocca
Ausladung 200 mm
Höhe bis Strahlregler 135 mm
Maximale Höhe 165 mm
Kartusche 44 mm
mit Heißwasser- und Durchflussbegrenzer
Auslauf schwenkbar
Werkstoffe nach TrinkwV und UBA
Hebel Metall
Flexschläuche 3/8" DIN DVGW
Strahlregler Durchflussklasse A
für Standmontage
mit Schnellbefestigung

VPE: 1

GTIN: 4020929518154

SCIP: e6c9bbff-cc79-4e9a-95b2-62853d3dda02





Explosionszeichnung

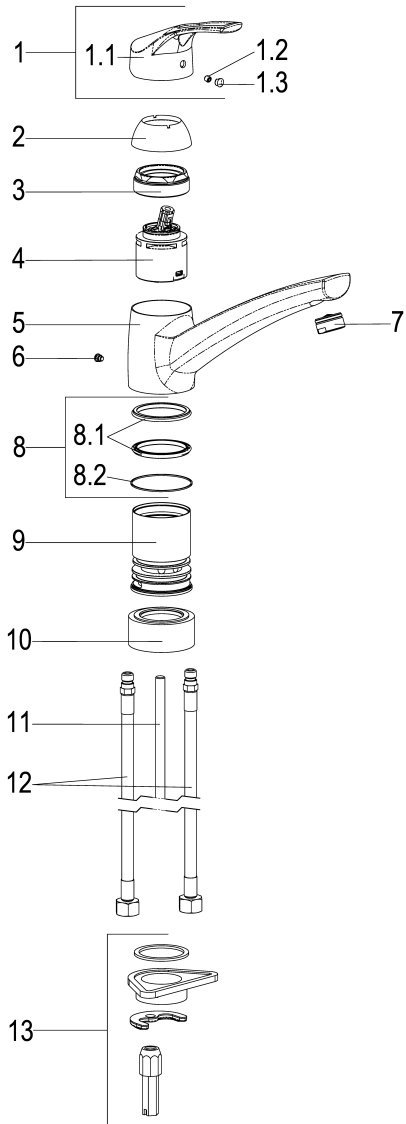

Durchflussdiagramm

