

reflex

Thinking solutions.

Rohrset Hydroflow XS/S/M

- DE** Gebrauchsanleitung
- EN** Instructions for use
- FR** Notice d'utilisation
- NL** Gebruiksaanwijzing
- IT** Istruzioni per l'uso
- PL** Instrukcja obsługi

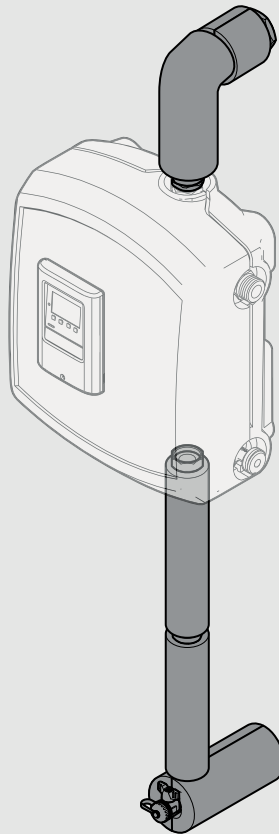

9583602

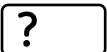

	?	02 – 03	⚠	04 – 06	📦	07	i	08 – 09	🔧	10 – 19	⚙️	20
DE		Symbole		Sicherheitshinweise		Lieferumfang		Planung		Montage		Service Download
EN		Symbols		Safety instructions		Scope of delivery		Planning		Installation		Service download
FR		Symboles		Consignes de sécurité		Contenu de la livraison		Planification		Montage		Service téléchargement
NL		Symbolen		Veiligheidsaanduidingen		Leveringsomvang		Planning		Installatie		Service en download
IT		Simboli		Indicazioni di sicurezza		Volume di fornitura		Planificazione		Montaggio		Service Download
PL		Symbole		Wskazówki dotyczące bezpieczeństwa		Zakres dostawy		Schemat		Montaż		Materiały do pobrania

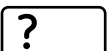

DE	Verletzungsgefahr! Schnittverletzungsgefahr.	Funktionsstörung. Verschraubung fest anziehen.	Sachschäden! Verschraubung nur handfest anziehen.	Hinweis! Produkt nach der Montage auf Dichtheit prüfen.
EN	Risk of injury! Risk of cutting injuries.	Malfunction. Tighten screws firmly.	Risk of damage to property! Tighten the screw connection hand-tight only.	Note! Check the product for leaks after assembly.
FR	Risque de blessure ! Risque de coupures.	Défaut de fonctionnement. Serrer le raccordement vissé à fond.	Risques de dommages matériels ! Serrer les vis à la main seulement.	Remarque ! Vérifier l'étanchéité du produit après le montage.
NL	Gevaar voor letsel! Risico op snijwonden.	Functiestoring. Draai de schroefkoppeling goed vast aan.	Materiële schade! Draai de schroefverbinding slechts handvast aan.	Aanwijzing! Controleer het product na montage op lekken.
IT	Pericolo di lesioni! Pericolo di lesioni da taglio.	Malfunzionamento. Stringere saldamente il collegamento a vite.	Danni materiali! Serrare solo a mano il raccordo.	Nota! Controllare la tenuta ermetica del prodotto dopo il montaggio.
PL	Niebezpieczeństwo odniesienia obrażeń! Niebezpieczeństwo odniesienia ran ciętych.	Zakłócenie działania. Mocno dokręcić połączenia śrubowe.	Szkody materialne! Śrubunek dokręcać tylko ręcznie.	Wskazówka! Po montażu skontrolować produkt pod względem szczelności.

DE Sicherheitshinweise

Wichtigkeit der Unterlage:

Anleitung vor Montage, Inbetriebnahme, Betrieb oder Wartung sorgfältig lesen und den Anweisungen folgen! Anleitung immer an den aktuellen Anlagenbetreiber weitergeben und zur späteren Verfügung aufbewahren! Diese Anleitung wurde in deutscher Sprache verfasst. Alle weiteren Sprachen sind Übersetzungen des Originals.

Hinweise:

Montage, Inbetriebnahme und Wartung des Produktes nur durch sachkundiges und qualifiziertes Fachpersonal.

Warnhinweise:

Warnhinweise in der Anleitung unbedingt beachten und befolgen. Kennzeichnung wichtiger Warnhinweise:



Vorsicht. Gefahren, die zu Verletzungen oder Gesundheitsgefährdungen führen können.



Achtung. Gefahren, die zu Sachschäden an der Anlage oder Funktionsstörungen führen können.



Hinweis. Ergänzende Hinweise oder Informationen.

Allgemeine Sicherheitshinweise:

- Verbrennungsgefahr durch heiße Oberflächen, heißes Wasser oder heißen Dampf.
- Vor Arbeiten an der Anlage diese drucklos schalten und abkühlen lassen.
- Bei Austausch von Teilen ausschließlich Original-Ersatzteile des Herstellers verwenden.
- Die Rohrleitungen sind kraft- und momentfrei anzuschließen und schwingungsfrei zu verlegen. Bei Rückfragen wenden Sie sich an den Reflex After Sales & Service.

- Der Einbauort muss ein frostfreier und gut durchlüfteter Raum sein.
- Nach Abschluss der Montage unbedingt eine Dichtigkeitsprüfung sowie eine Funktionsprüfung durchführen. Beachten Sie zusätzlich die Sicherheitshinweise auf S. 02 – 03

Bestimmungsgemäße Verwendung:

Das Produkt ist ausschließlich als Zubehörteil für die Hydroflow XS, S und M konzipiert. Lesen Sie sorgfältig vor der Montage und Inbetriebnahme die Gebrauchsanweisungen der Hydroflow und befolgen Sie diese. Zuwiderhandlung sowie jegliche andersartige Verwendung gilt als nicht bestimmungsgemäß und führt zum Verlust jeglicher Gewährleistung und Haftung.

Haftung:

- Keine Gewährleistung oder Haftung bei:
- Nichtbeachten der Anleitung.
 - fehlerhaftem Einbau und/oder Betrieb.
 - Einbau und/oder Betrieb eines fehlerhaften Produktes.
 - eigenständige Modifikation am Produkt.

Prüfung:

Die Prüffristen definiert der Betreiber individuell basierend auf den nationalen Vorschriften, einer sicherheitstechnischen Bewertung sowie unter Beachtung der realen Betriebsverhältnisse.

Entsorgung:

Örtliche Vorschriften zur Abfallverwertung bzw. -beseitigung beachten. Produkt darf nicht mit dem normalen Haushaltsmüll, sondern muss sachgemäß entsorgt werden.

EN Safety instructions

Importance of this document:

Carefully read the instructions before installation, commissioning, operation or maintenance and follow the instructions! Always pass the instructions on to the current system operator and save for later use! These instructions were originally written in German. All other languages are translations of the original instructions.

Instructions:

Installation, commissioning and maintenance of the product may only be carried out by competent and qualified personnel.

Warnings:

Observe and comply with the warnings in these instructions. Identification of important warnings:



Caution. Dangers that can result in injuries or health risks.



Attention. Dangers that can result in damage to the system or malfunctions.



Note. Additional notes or information.

General safety instructions:

- Risk of scalding from hot surfaces, hot water or hot steam.
- When exchanging parts, only use original spare parts from the manufacturer.
- The pipe connections must be force-free and torque-free and the pipes must be laid in a vibration-free manner. If you have any questions, please contact Reflex After Sales & Service.

- The installation location must be a frost-free, well ventilated room.
- After completion of the installation, it is essential to carry out a leakage test, as well as a function test. Please also note the safety instructions on pages 02 – 03

Intended use:

The product is designed exclusively as an accessory for the Hydroflow XS, S and M. Read and follow the Hydroflow operating instructions carefully before installation and commissioning. Non-compliance or any other use is considered to be improper use and leads to the loss of any warranty and liability.

Liability:

- No guarantee or liability in cases of:
- Non-compliance with the instructions.
 - Incorrect installation and/or operation.
 - Installation and/or operation of a faulty product.
 - Independent modification of the product.

Testing:

The operator individually defines the test intervals based on the national regulations and a safety-relevant evaluation, and under consideration of the actual operating conditions.

Disposal:

Observe the local regulations for recycling or waste disposal. Product may not be disposed of with normal household refuse and must always be disposed of in the correct way.

FR Consignes de sécurité

Importance de la documentation :

Lire attentivement les instructions avant le montage, la mise en service, l'utilisation ou la maintenance et suivre les consignes ! Toujours transmettre les instructions à l'utilisateur de l'installation et les conserver pour une consultation ultérieure ! Ces instructions sont initialement rédigées en allemand. Les autres langues sont des traductions du texte original.

Remarque :

Le montage, la mise en service et la maintenance du produit ne doivent être effectués que par un personnel spécialisé compétent et qualifié.

Avertissement :

Respecter et prendre en compte les avertissements de la notice. Marquage des avertissements importants :



Prudence. Dangers pouvant entraîner des blessures ou des risques pour la santé.



Attention. Dangers pouvant entraîner des dommages matériels sur l'installation ou des dysfonctionnements.



Note. Remarques ou informations complémentaires.

Consignes de sécurité générales :

- Risque de brûlure en raison des surfaces chaudes, de l'eau chaude ou de la vapeur chaude.
- Lors du remplacement de pièces, utiliser exclusivement les pièces de rechange du fabricant.
- Les conduites doivent être raccordées sans force, ni couple et posées sans oscillations. Pour toute question, veuillez vous adresser à Reflex After Sales & Service.

- Le montage doit être réalisé dans une pièce protégée du gel et bien aérée.
- Après avoir terminé le montage, vérifier impérativement l'étanchéité et le bon fonctionnement de l'installation.

Suivre également les consignes de sécurité de la page 02 à 03

Utilisation conforme :

Le produit est exclusivement conçu comme un accessoire pour l'Hydroflow XS, S et M. Lisez attentivement les instructions d'utilisation de l'Hydroflow avant le montage et la mise en service et respectez-les. Toute infraction ainsi que toute autre utilisation sont considérées comme non conformes aux fins prévues et entraînent la perte de toute garantie et de toute responsabilité.

Responsabilité :

Aucune garantie ni responsabilité en cas de :

- non-respect des instructions;
- montage et/ou utilisation non conforme;
- montage et/ou utilisation d'un produit défectueux;
- modification apportée au produit par le client.

Contrôle :

Le délai de contrôle est défini individuellement par l'utilisateur, selon les prescriptions nationales, une évaluation technique de sécurité ainsi que dans le respect des conditions de fonctionnement réelles.

Mise au rebut :

Respecter les prescriptions locales en matière de traitement et d'élimination des déchets. Le produit ne doit pas être jeté avec les ordures ménagères courantes, mais éliminé de manière appropriée.

NL Veiligheidsaanduidingen

Belang van documentatie:

Lees voorafgaand aan montage, inbedrijfstelling, gebruik of onderhoud de handleiding zorgvuldig door en volg de aanwijzingen hierin op! Verstrek de handleiding altijd aan de huidige exploitant en bewaar de handleiding voor toekomstige referentie! Deze handleiding is in het Duits geschreven. Alle andere talen zijn vertalingen van het origineel.

Instructies:

Montage en ingebruikname van en onderhoud aan de vaten mogen uitsluitend worden uitgevoerd door deskundig en gekwalificeerd personeel.

Waarschuwing:

Neem altijd de waarschuwingen in de handleiding in acht. Aanduiding voor belangrijke waarschuwingen:



Voorzichtigheid geboden. Gevaren die kunnen leiden tot verwondingen of gevaar voor de gezondheid.



Let op. Gevaren die kunnen leiden tot materiële schade aan de installatie of tot storingen.



Aanwijzing. Aanvullende aanwijzingen of informatie.

Algemene veiligheidsaanduidingen:

- Gevaar voor verbranding door hete oppervlakken, heet water of hete stoom.
- Maak de installatie drukloos voorafgaand aan werkzaamheden en laat de installatie afkoelen. Zorg ervoor dat het drukapparaat drukloos is voordat u met de werkzaamheden begint.
- Gebruik bij vervanging van onderdelen uitsluitend originele vervangingsonderdelen van de fabrikant.

- De leidingen kunnen vrij van kracht en koppel worden aangesloten en trillingsvrij worden geplaatst. Neem contact op met de Reflex After Sales & Service in geval van vragen.
- De inbouwlocatie moet een vorstvrije en goed geventileerde ruimte zijn.
- Na het voltooiën van de montage moeten een lektest en een functionele test worden uitgevoerd. Eem ook de veiligheidsinstructies op pagina 02 – 03 in acht.

Beoogd gebruik:

Het product is uitsluitend ontworpen als toebehoren voor de Hydroflow XS, S en M. Lees vóór de montage en inbedrijfstelling de gebruiksaanwijzing van de Hydroflow zorgvuldig door en volg deze op. Handelingen die hier tegenin druiven of elk ander gebruik wordt beschouwd als oneigenlijk gebruik en leidt tot het verlies van elke garantie en aansprakelijkheid.

Aansprakelijkheid:

Geen garantie of aansprakelijkheid bij:

- niet-naleving van de gebruiksaanwijzing.
- ondeskundige installatie en/of onjuist gebruik.
- installatie en/of gebruik van een defect product.
- zelfstandige modificatie van het product.

Controle:

De gebruiker bepaalt individueel het controle-interval op basis van de nationale voorschriften, een veiligheidstechnische beoordeling en met inachtneming van de daadwerkelijke gebruiksomstandigheden.

Afvoeren:

Neem de plaatselijke richtlijnen met betrekking tot het recyclen of afvoeren van afval in acht. Het product mag niet via het normale huisafval worden afgedankt, maar moet afzonderlijk worden afgevoerd.

IT Indicazioni di sicurezza

Importanza del documento:

Leggere attentamente le istruzioni prima del montaggio, della messa in funzione, dell'utilizzo o della manutenzione, e seguirne le indicazioni! Consegnare sempre le istruzioni aggiornate all'operatore di riferimento dell'impianto, al fine di conservarle per un utilizzo futuro! Le presenti istruzioni sono state redatte in tedesco. Tutte le altre lingue sono traduzioni dell'originale.

Indicazioni:

Montaggio, messa in funzione e manutenzione del prodotto consentiti solo a professionisti esperti e qualificati.

Avvertenze:

Si prega di leggere e osservare le avvertenze contenute nelle istruzioni. Contrassegno delle avvertenze importanti:



Perdura. Pericoli che possono causare lesioni o nuocere alla salute.



Attenzione. Pericoli che possono causare danni materiali all'impianto o disturbi di funzionamento.



Nota. Note o informazioni aggiuntive.

Indicazioni generali di sicurezza:

- Pericolo di ustioni a causa delle temperature elevate delle superfici, dell'acqua o del vapore.
- In caso di sostituzione delle parti, utilizzare solo parti di ricambio originali del produttore.
- Le tubature devono essere collegate senza applicazione di forza, coppia o rotazione. In caso di domande rivolgersi al servizio post-vendita e assistenza di Reflex.

- Il luogo di montaggio deve essere un ambiente protetto dal gelo e ben aerato.
- Terminata l'installazione, eseguire assolutamente una prova di tenuta e un controllo funzionale.

Rispettare inoltre le indicazioni di sicurezza a pag. 02 – 03

Utilizzo conforme:

Il prodotto è concepito esclusivamente come accessorio di Hydroflow XS, S e M. Prima del montaggio, leggere attentamente e seguire le istruzioni per l'uso di Hydroflow. Un uso contrario o diverso rispetto a quanto specificato in queste istruzioni è da considerare non secondo destinazione e comporterà la perdita di qualsiasi garanzia e il declino di ogni responsabilità da parte del produttore.

Responsabilità:

Nessuna garanzia o responsabilità in caso di:

- mancata osservanza delle istruzioni.
- montaggio e/o funzionamento errati.
- montaggio e/o funzionamento di un prodotto difettoso.
- modifica autonoma del prodotto.

Ispezione:

Le scadenze di ispezione sono definite individualmente dal gestore in base alle direttive nazionali, a una valutazione tecnica della sicurezza e nel rispetto delle condizioni reali di esercizio.

Smaltimento:

Osservare le disposizioni locali per il riciclo o lo smaltimento dei rifiuti. Il prodotto non può essere smaltito con i normali rifiuti domestici, bensì va smaltito adeguatamente.

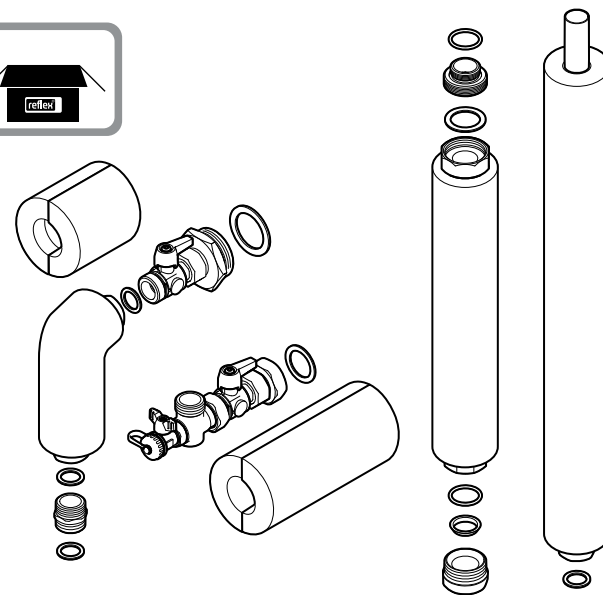
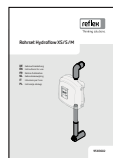
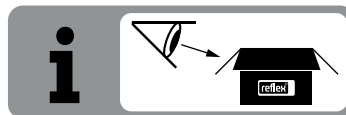
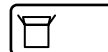

PL Wskazówki dotyczące bezpieczeństwa

Znaczenie niniejszego dokumentu:

Przed przystąpieniem do montażu, uruchomienia, eksploatacji lub konserwacji dokładnie przeczytać instrukcję i stosować się do zawartych w niej zaleceń! Każdorazowo przekazywać instrukcję aktualnemu użytkownikowi urządzenia oraz przechowywać ją w razie użycia w przyszłości. Niniejsza instrukcja została sporządzona w języku niemieckim. Wszystkie pozostałe wersje językowe są tłumaczeniem oryginału.

Wskazówki:

Montaż, uruchomienie i konserwacja produktu wyłącznie przez kompetentny i wykwalifikowany personel.

Wskazówki ostrzegawcze:

Bezwzględnie przestrzegać wskazówek ostrzegawczych zawartych w niniejszej instrukcji.

Oznaczenie ważnych informacji ostrzegawczych:



Ostrożnie. Zagrożenia, które mogą prowadzić do obrażeń lub uszkodzenia na zdrowiu.



Uwaga. Zagrożenia, które mogą prowadzić do uszkodzenia instalacji lub zaburzenia jej działania.



Wskazówka. Wskazówki i informacje uzupełniające.

Ogólne informacje dotyczące bezpieczeństwa:

- Niebezpieczeństwo oparzenia gorącą powierzchnią, gorącą wodą lub gorącą parą.
- W przypadku wymiany części stosować wyłącznie oryginalne części zamienne producenta.
- Rurociągi muszą być podłączone bez oddziaływania siły ani momentu obrotowego i ułożone w sposób pozbawiony drgań.

W przypadku pytań zwrócić się do działu Reflex After Sales & Service.

- Urządzenie musi być zamontowane w dobrze wentylowanym pomieszczeniu, które nie jest narażone na mroz.
- Po zakończeniu montażu należy bezwzględnie przeprowadzić próbę szczelności oraz kontrolę działania.

Przestrzegać także wskazówek dotyczących bezpieczeństwa podanych na s. 02 – 03

Użytkowanie zgodne z przeznaczeniem:

Produkt został zaprojektowany wyłącznie jako akcesorium do Hydroflow XS, S i M. Przed montażem i uruchomieniem należy uważnie przeczytać instrukcję użytkownika Hydroflow i stosować się do niej. Nieprawidłowe postępowanie lub jakiegokolwiek inne zastosowanie produktu uważane jest za użycie niezgodne z przeznaczeniem i powoduje utratę wszelkiej gwarancji i odpowiedzialności producenta.

Odpowiedzialność:

Producent nie udziela gwarancji ani rękojmi w przypadku:

- nieprzestrzegania instrukcji obsługi,
- niepoprawnego montażu lub obsługi,
- montażu i eksploatacji wadliwego produktu,
- wprowadzenia na własną rękę zmian w produkcie.

Kontrola:

Terminy kontroli są ustalane indywidualnie przez użytkownika w oparciu o przepisy krajowe oraz na podstawie oceny bezpieczeństwa technicznego i rzeczywistych warunków eksploatacji.

Utylizacja:

Przestrzegać miejscowych przepisów dotyczących zagospodarowania odpadów. Produkt nie może być utylizowany wraz z odpadami komunalnymi; podczas utylizacji kierować się odpowiednimi regulacjami.

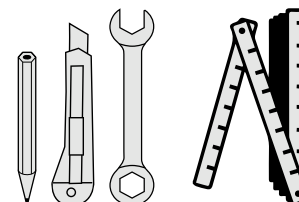

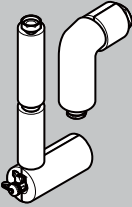

		Storaflow Heat 500 H/F	Storaflow Heat 800 H/F	Storaflow Heat 1000 H/F	Storaflow Heat 1500 H/F	Storaflow Heat 2000 H/F
Hydroflow XS, S, M	9583602	X	X	X	X	X

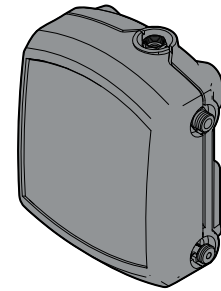

Hydroflow XS

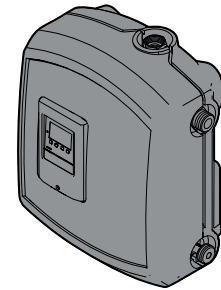

Hydroflow S

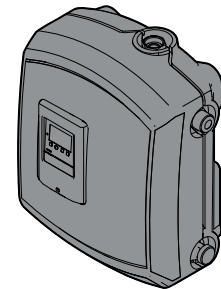

Hydroflow M

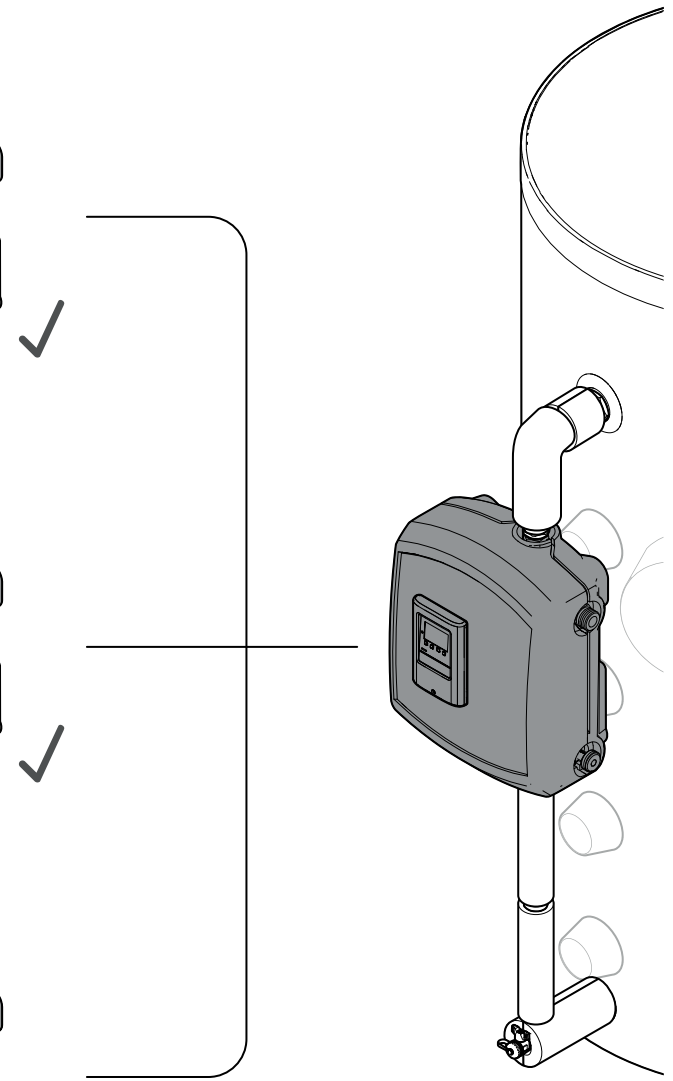

01

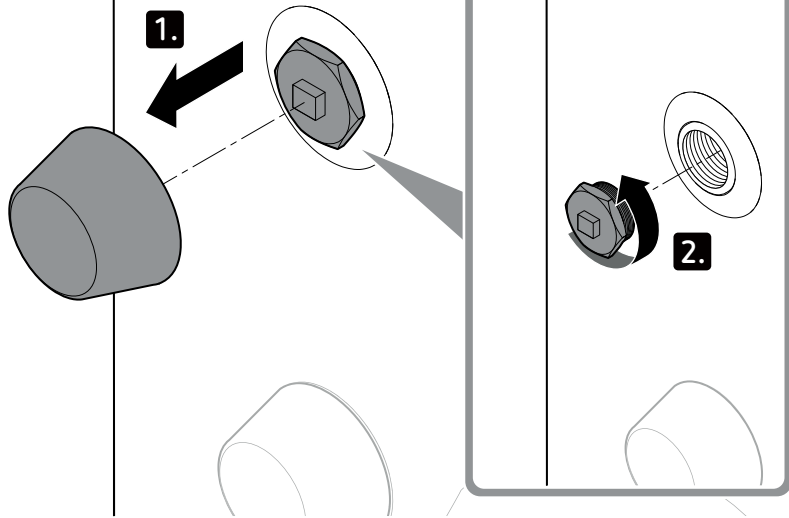

03

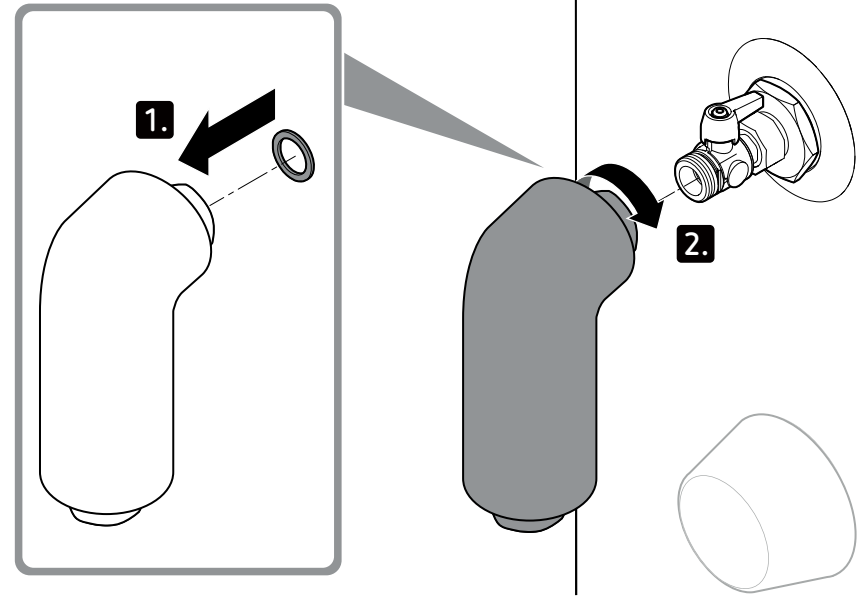

02

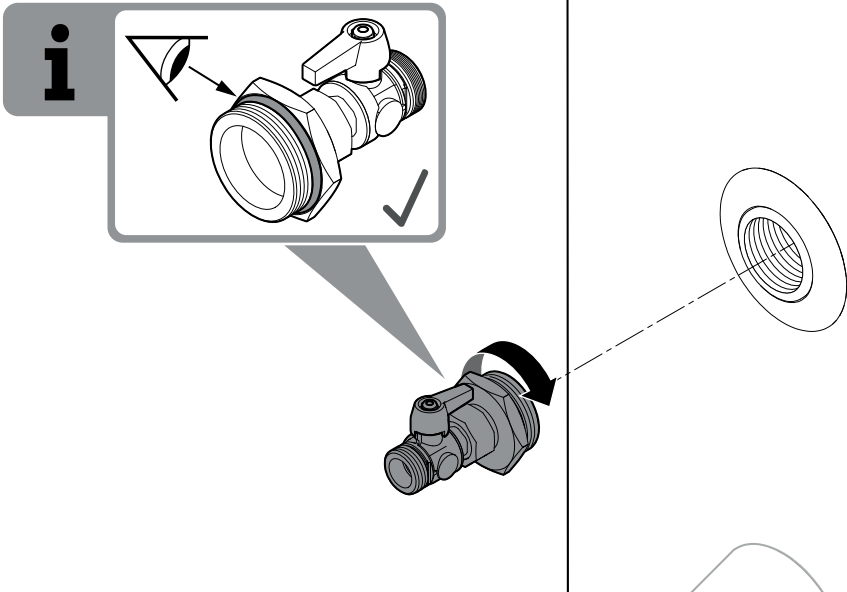

04

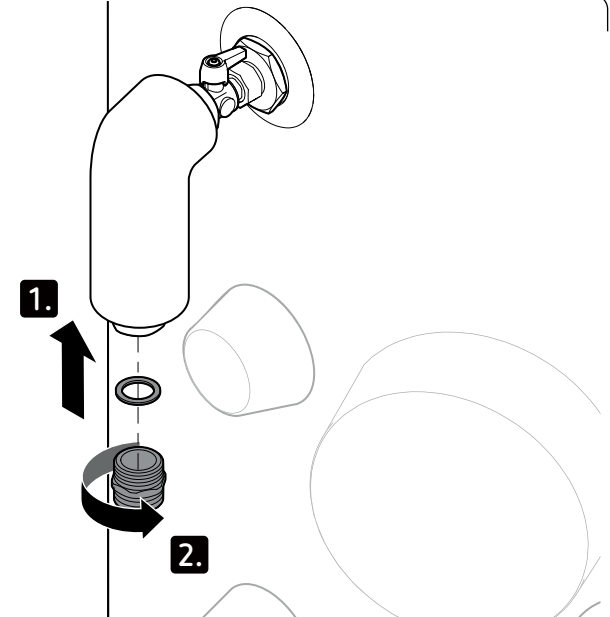

05

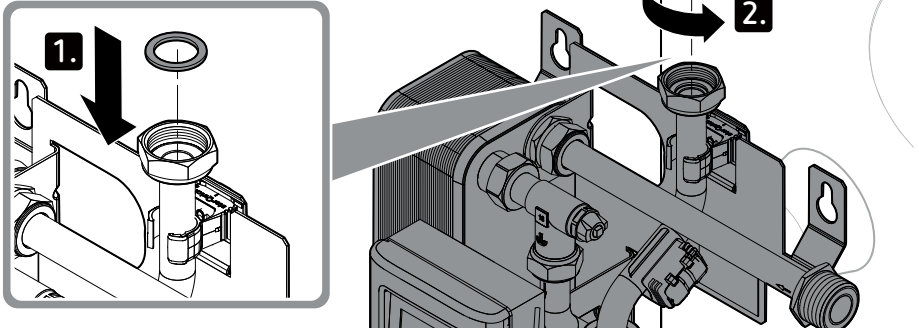
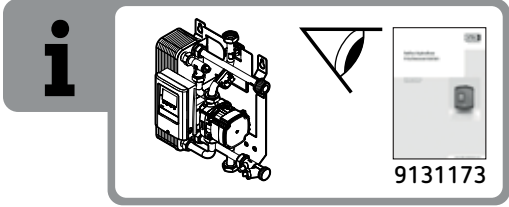

07

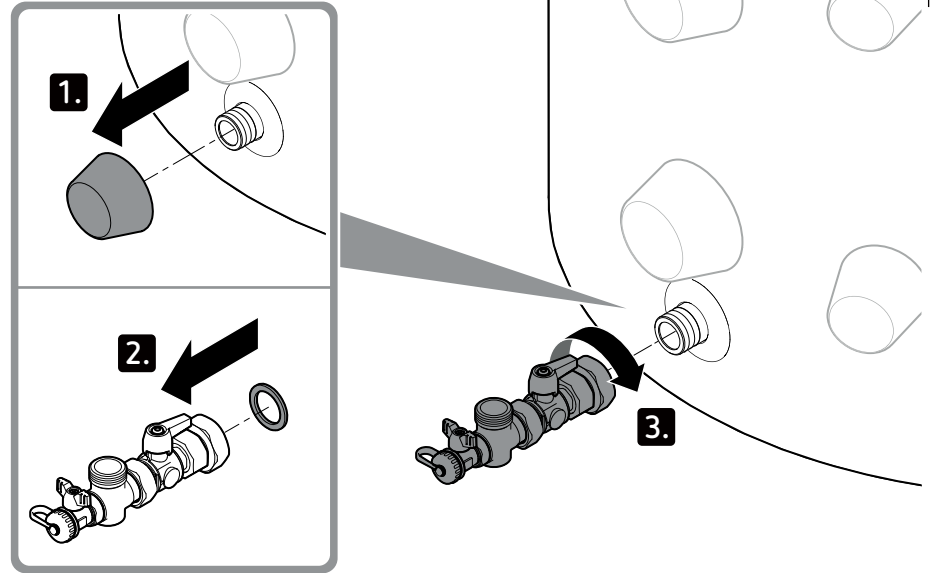

06

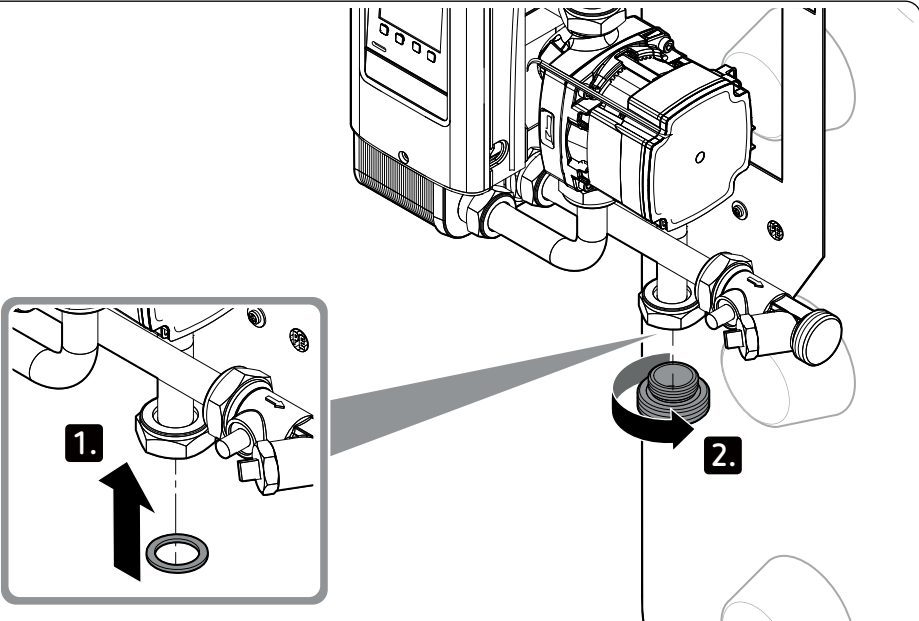

08

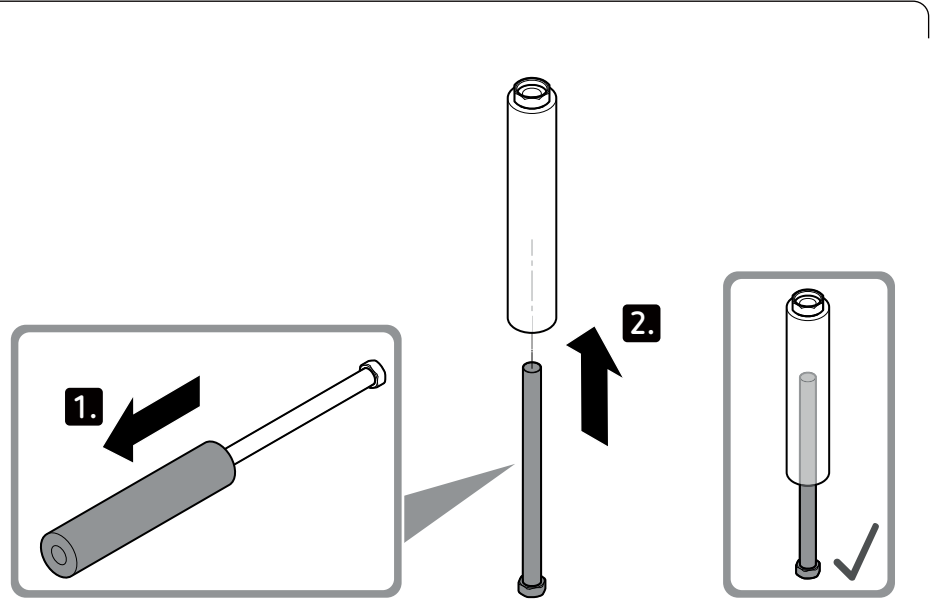

09

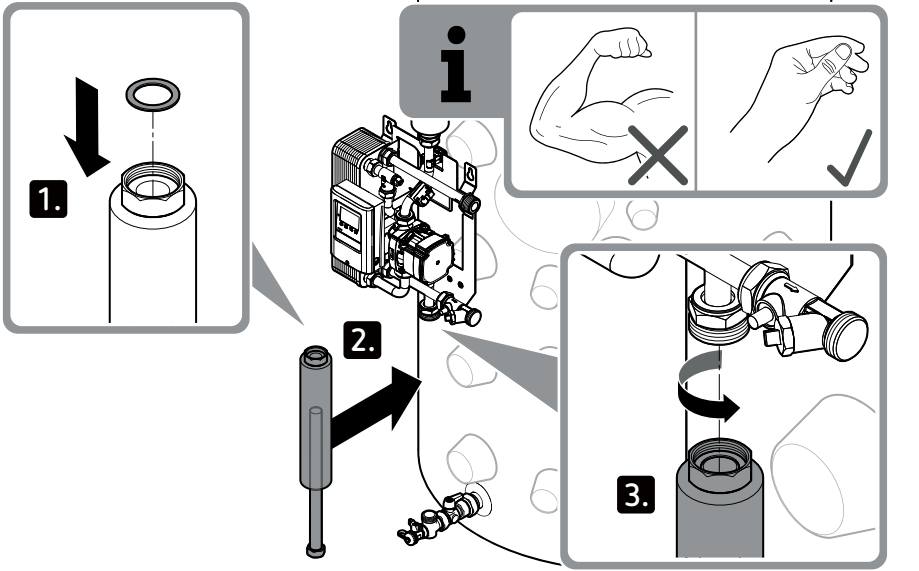

11

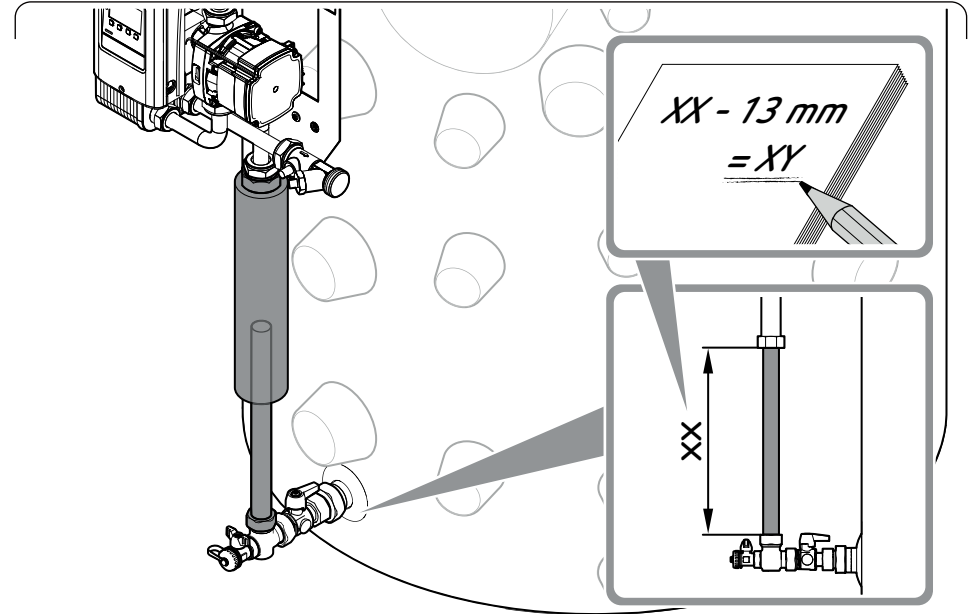

10

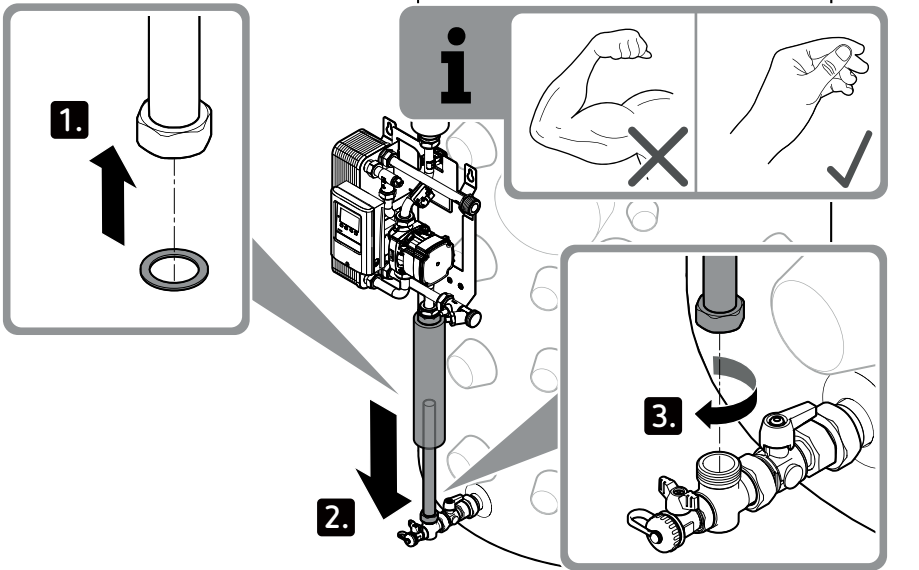

12

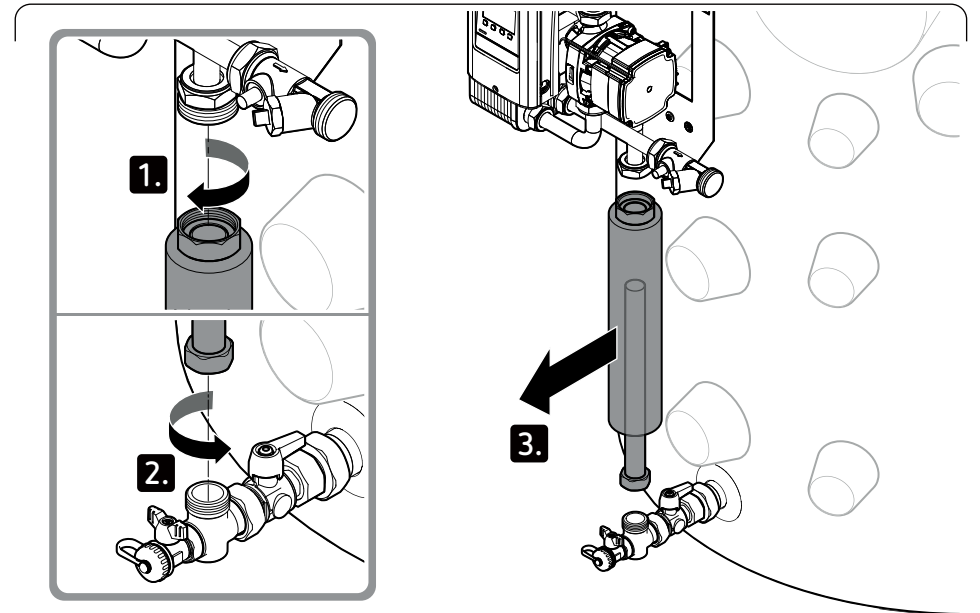

13

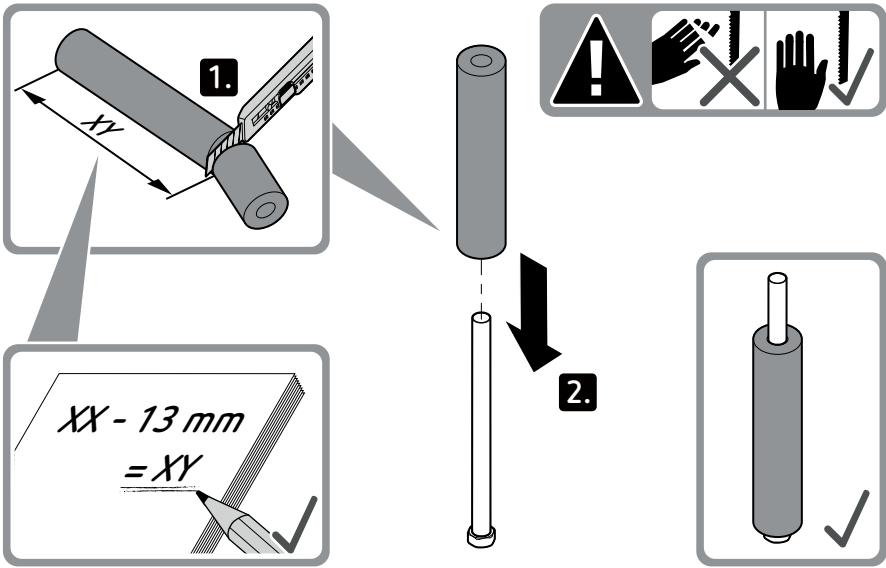

15

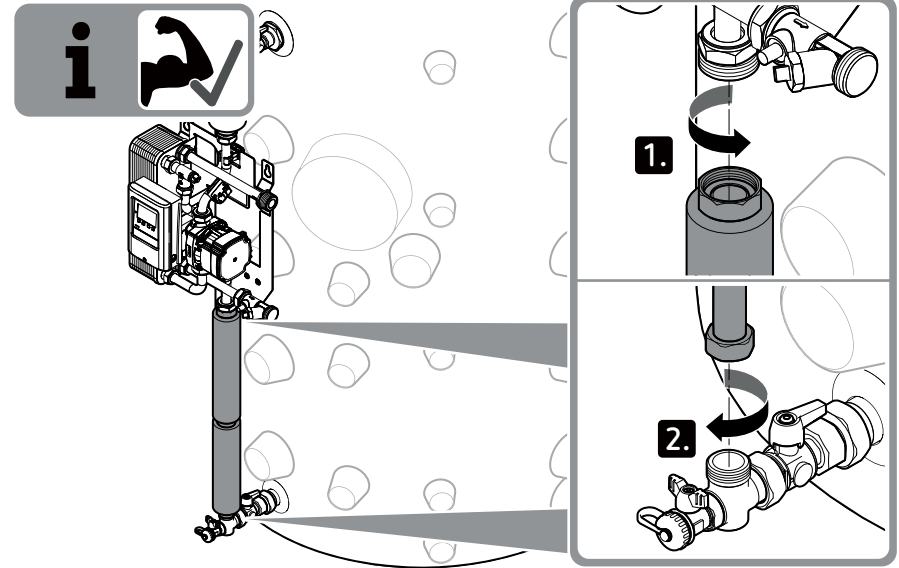

14

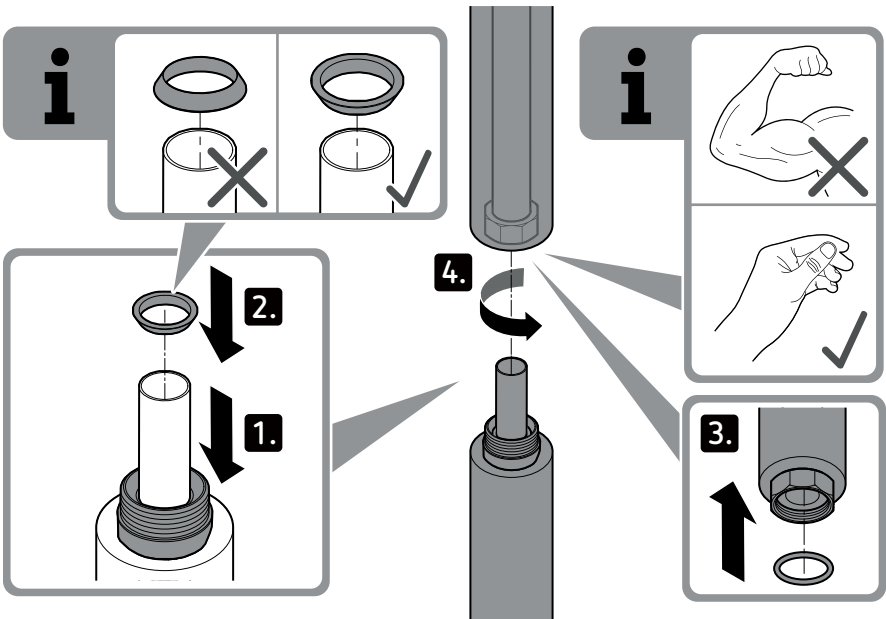

16

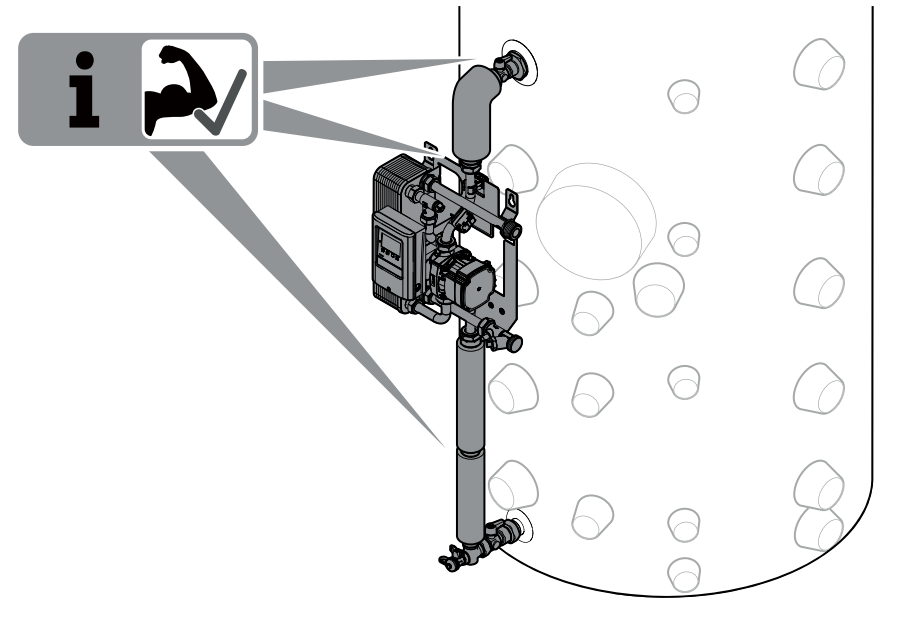

17

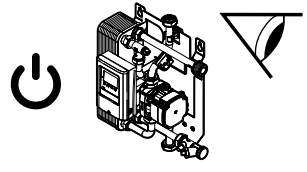
i  9131173

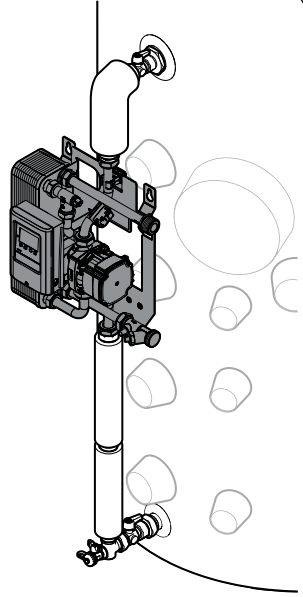

19

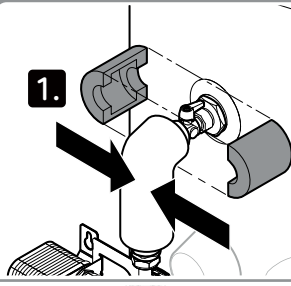
1. 

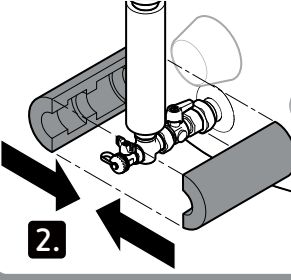
2. 

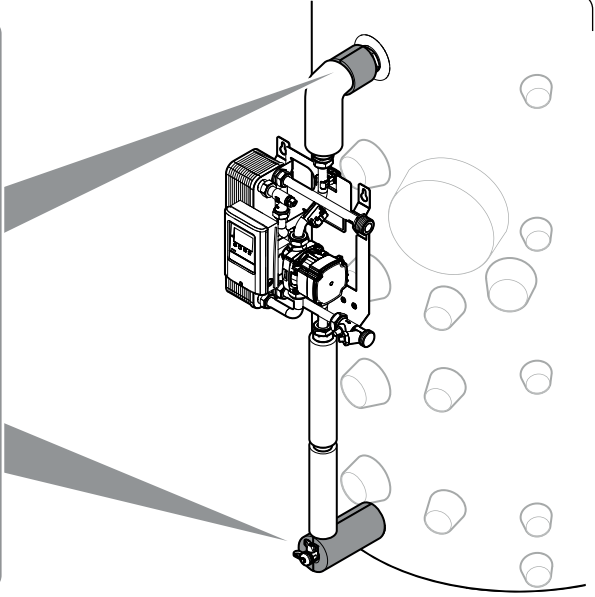

18

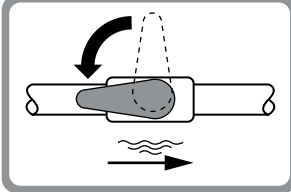
1. 

2. **i** 

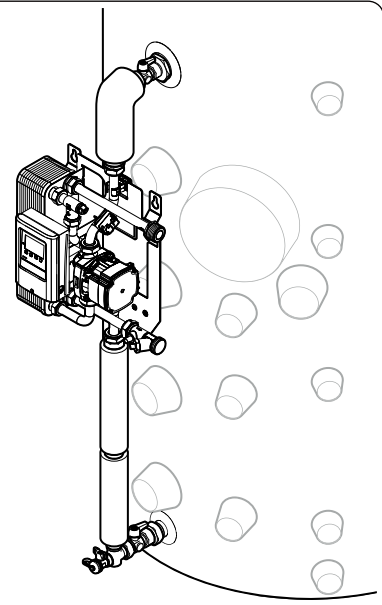

20

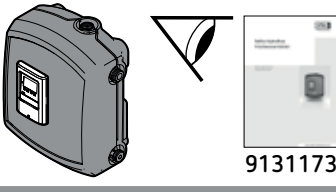
i  9131173

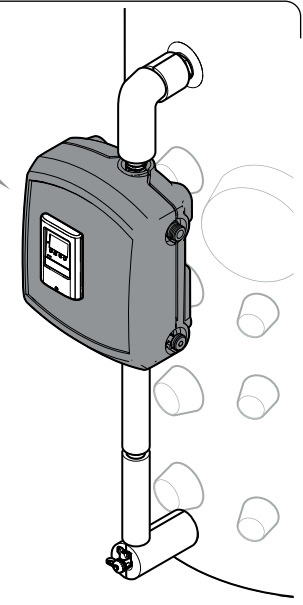



DE Download und Service

Sie können mit dem aufgeführten Link oder dem QR-Code aktuelle Unterlagen und Konformitätserklärungen in mehreren Sprachversionen herunterladen.

EN Download and service

You can download current documents and declarations of conformity in several languages using the listed link or QR code.

FR Téléchargements et service client

Vous pouvez télécharger la documentation et les déclarations de conformité actuelles dans différentes langues via le lien ou le code QR mentionné.

NL Download en service

Met de opgegeven koppeling of de QR-code kunt u de actuele documentatie en conformiteitsverklaringen in verschillende talen downloaden.

IT Download e assistenza

La documentazione e le dichiarazioni di conformità aggiornate in varie lingue sono disponibili per il download nel link indicato o mediante il codice QR.

PL Materiały do pobrania

Za pomocą podanego linka lub kodu QR można przejść do serwisu umożliwiającego pobranie aktualnej dokumentacji i deklaracji zgodności w kilku wersjach językowych.



www.reflex-winkelmann.com/konformitaetserklaerungen



SIZ1187/mtA / 9131248 / 01 – 24
Technische Änderungen vorbehalten.
Subject to technical modification.



Thinking solutions.

Reflex Winkelmann GmbH
Gersteinstraße 19
59227 Ahlen, Germany



+49 2382 7069-0



+49 2382 7069-9546

A WINKELMANN
BUILDING+INDUSTRY BRAND

www.reflex-winkelmann.com