

Ausschreibungstext

Badewanne SUN S 109

Hergestellt aus gegossenem, durchgefärbten und Vernetztem Sanitäracryl nach DIN EN 263.

Art. – Nr.: 041BWN0201
Maße: 1800 x 800 x 440 mm (L x B x H)
Inhalt: ca. 240 l abzgl. Personen (en)

Hergestellt im Vakuum – Tiefziehverfahren auf Aluminium-Werkzeugen.
Verstärkung mit glasfaserverstärktem Kunststoff.
Herstellung nach DIN EN 198 und DIN EN 14516.
Einlaminiertes Bodenbrett der Stärke 12 mm zur Aufnahme des Fußsystems. Montage mit Badewannenfüßen (siehe Zubehör) o.a. geeignete/zugelassene Montagesysteme.
Bodenablauf Mitte vorn. Überlauf Mitte vorn
Standardablaufgarnitur

Optional mit Pool-, Licht- und Soundsystemen.

Optional mit SLIM Rand.

Lieferbar in den Farben: weiß



S 109

Optionale Systeme:



Optionales Zubehör:

Wannenträger zu S 109

Slim Rand

Universalfüße (1 Paar)

Anti Rutsch

Ab- & Überlaufgarnitur, Standard

Ab- & Überlaufgarnitur, Standard mit Wasserzulauf

Handgriffe (1 Paar) 250x65 mm

Wannenanker (1 Paar)

Wannenleisten-Set

Wannenleisten gekröpft auch für SLIM Rand geeignet

Bauwerksabdichtung Set 1/ Normal-Einbau

Bauwerksabdichtung Set 2/bodenebenen Einbau/Nische

Art.-Nr. 408WTR03

Art.-Nr. 776ZTR01

Art.-Nr. 750ZBF01

Art.-Nr. 821ZAR01

Art.-Nr. 834ZBA01C

Art.-Nr. 835ZBA01C

Art.-Nr. 651ZGR02C

Art.-Nr. 800ZBW00

Art.-Nr. 752ZBL01

Art.-Nr. 771ZBL01

Art.-Nr. 781ZBD01

Art.-Nr. 782ZBD01

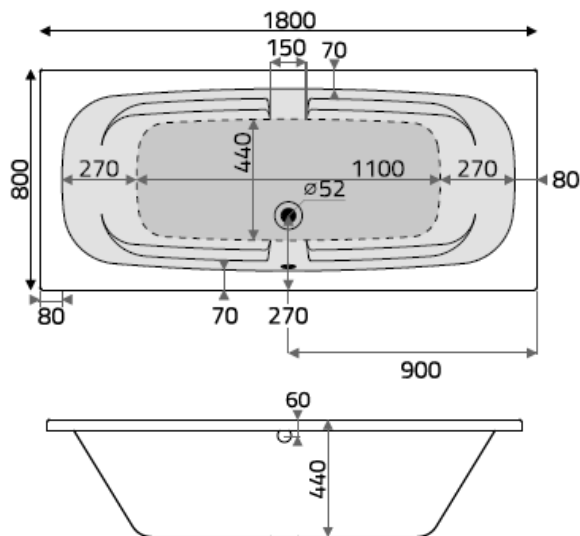

Bodenmaß:



1100 mm

Liegemaß:

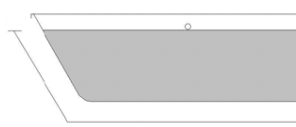

1480 mm