

## MONTAGEANLEITUNG

# Einrohranschlussteil EAT-Press

für Viega\*- und Mannesmann-Systeme

Unterputzwasserzähler UP 6000-MK A34 Liefereinheit 1

Q<sub>n</sub> 1,5 m<sup>3</sup>/h / Q<sub>3</sub> 2,5 m<sup>3</sup>/h

\* Viega-profipress/ -sanpress, siehe auch Tabelle auf Seite 4

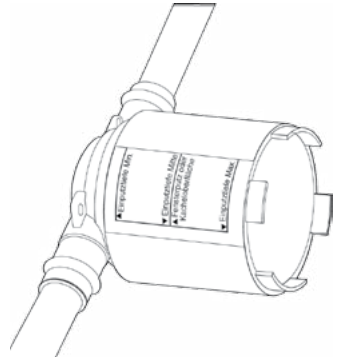

### LIEFERUMFANG

- Alternative Ausführungen für Q<sub>n</sub> 1,5 m<sup>3</sup>/h / Q<sub>3</sub> 2,5 m<sup>3</sup>/h (Einbaulänge = 140 mm):
- EAT 15 mm Press-Rotguss
- EAT 18 mm Press-Rotguss
- EAT 22 mm Press-Rotguss
- EAT mit Befestigungsschraube und -mutter für Montageschiene,
- Edelstahl-Blindplatte
- Messing-Kopfring
- Montageschutzhaube
- Beipack: O-Ring-Dichtung, Fett



### HINWEISE

Der Umgang mit Wasserzählern erfordert die für ein Messgerät gebotene Sorgfalt.

Der Einbau eines Wasserzählers ist ein Eingriff in die Trinkwasserinstallation. Alle Arbeiten müssen so erfolgen, dass die Unbedenklichkeit der Trinkwasserqualität gewährleistet bleibt. Bei notwendigen Desinfektionsmaßnahmen empfehlen wir die Verwendung eines Desinfektionsmittels auf Basis Wasserstoffperoxyd (H<sub>2</sub>O<sub>2</sub>).

Je nach Wasserqualität ist eine Trinkwasseraufbereitung erforderlich.

Allmäss Wohnungswasserzähler sind spritzwassergeschützt! Der Einsatz dieser Zähler in Bereichen mit ständig auftretender hoher Staufeuchtigkeit (z.B. direkter Duschbereich oder Erdschächte) sollte vermieden werden, da auf Dauer Feuchtigkeit durch die Kunststoff-Zählwerkshaube diffundieren und die Ablesbarkeit beeinträchtigen kann. Wasserzähler frostsicher einbauen!

## MONTAGE

- 1) Fließrichtung des Wassers feststellen. Bei nachträglicher Montage des EATs in ein bestehendes Rohrsystem Rohrleitung absperren und druckentlasten.

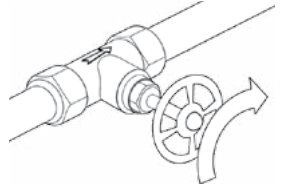

- 2) Beide Rohrenden entgraten. Korrekten Sitz der Dichtelemente in den Pressanschlüssen prüfen. Kein Öl und Fett verwenden.

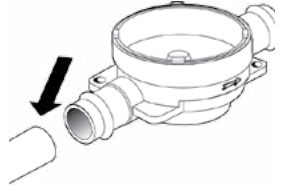

- 3) Kopfring aus EAT herauserschrauben. EAT in Fließrichtung (siehe Fließrichtungspfeile auf/in dem EAT) in Rohrleitung einsetzen und dabei die Stirnfläche parallel zur Wand ausrichten.  
Bei Montage von 2 EATs nebeneinander Montageabstand von min. 145 mm (Rohrmitte) einhalten, siehe Einbaubeispiel Seite 3 (Sonderzubehör).

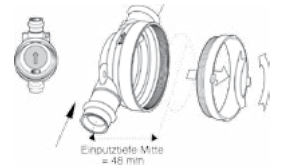

- 4) EAT unter leichtem Drehen des Rohres bis Anschlag aufschieben. Einstecktiefe markieren.

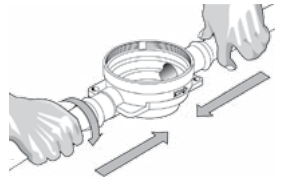

- 5) Pressbacke öffnen, rechtwinklig aufsetzen und Pressvorgang starten. Für das Verpressen des EATs können Werkzeuge der Kompatibilitätstabelle (siehe Seite 4) verwendet werden.

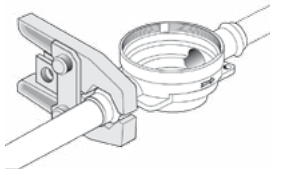

- 6) O-Ring fetten (nur mitgeliefertes Fett verwenden), in die obere Gehäusestufe einlegen und Blindplatte einlegen. Kopfring einschrauben und mit dem Montageschlüssel-MK (siehe Sonderzubehör) oder der Montageschutzhaube handfest anziehen. (Die Nocken des Kopfrings müssen nahezu auf der Gehäusekante aufliegen.)

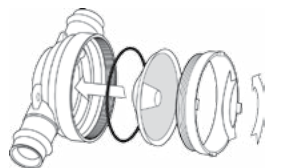

- 7) Leitung spülen und Druckprobe (PN 10) durchführen, Dichtigkeit am Kopfring und ggf. an weiteren Montagestellen prüfen.

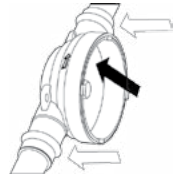

- 8) Montageschutzhaube zwecks Abschluss von Putz- und Fliesenarbeiten aufsetzen und Einputztiefe beachten.  
(Maß Rohmitte - Wandoberfläche = 48 mm ± 21 mm)  
siehe auch Punkt 3



## SONDERZUBEHÖR

Montageschiene für EAT-Press

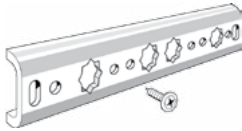

Bestell.-Nr. 8565

Einbaubeispiel

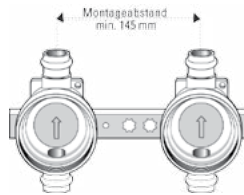

Montageschlüssel-MK



Bestell.-Nr.: 4037

