

SCHNITT
A-A

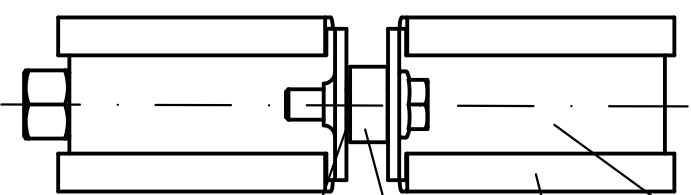
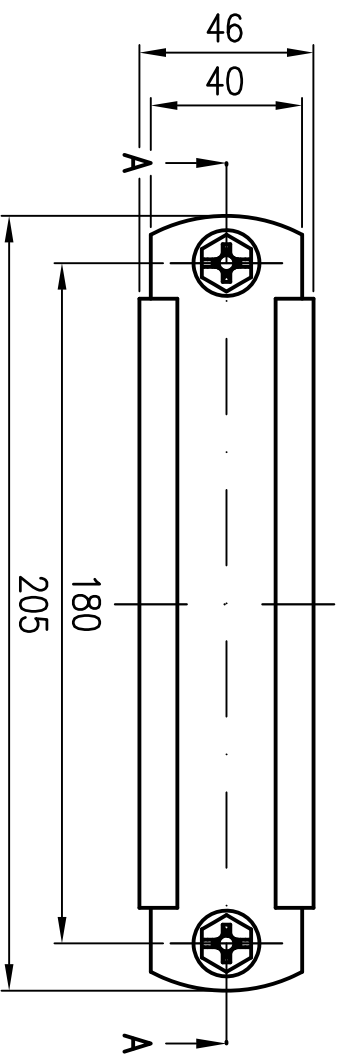
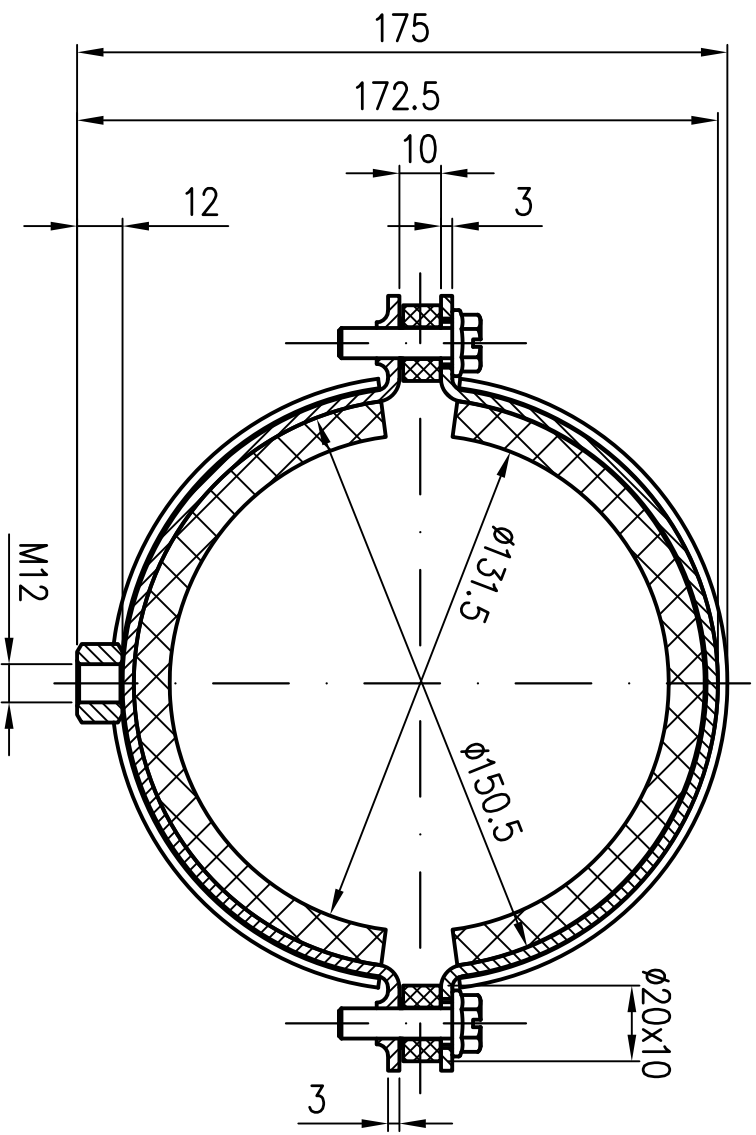

Rohrschelle DN125

EDV-Art.Nr. 00976.1250

Mat.Nr. 300027

Im Lieferumfang:

2x Sechskantschraube mit Flansch
und Kreuz-Schlitz-Kopf
M8x30

Schallschutzeinlage DN125

EDV-Art.Nr. 09976.125X

Mat.Nr. 313072

Distanzhülse

EDV-Art.Nr. 09991.000X

Mat.Nr. 313060

Antivertersicherungsscheibe

M8

Mat.Nr. 310438



Prüfungsnummer:

Werkstoff:
DC01 Dickschichtpassiviert

Index	Änderung	Tag	Name	Maßstab 1:2	Zul. Abw. DIN EN 1123-2	Benennung	Zeichnungs Nr.
				2006	Tag	Rohrschelle DN125	00976.125X
				Gez.	12.10.	mit Anschlussgewinde M12 und Schallschutzeinlage	
				Gepr.	07.08.25	EDV-Art.Nr. 00976.125X	ersetzt durch:
				Norm.	07.08.25	00976.125X.DWG	
					Schm	Bauvorhaben	
							Gewicht kg 0,75

